

- NL** Montagehandleiding dakraamshutters
- EN** Assembly manual roof window shutters
- FR** Manuel d'installation Fenêtres de toit volets
- DE** Montageanleitung Dachfenster Fensterläden

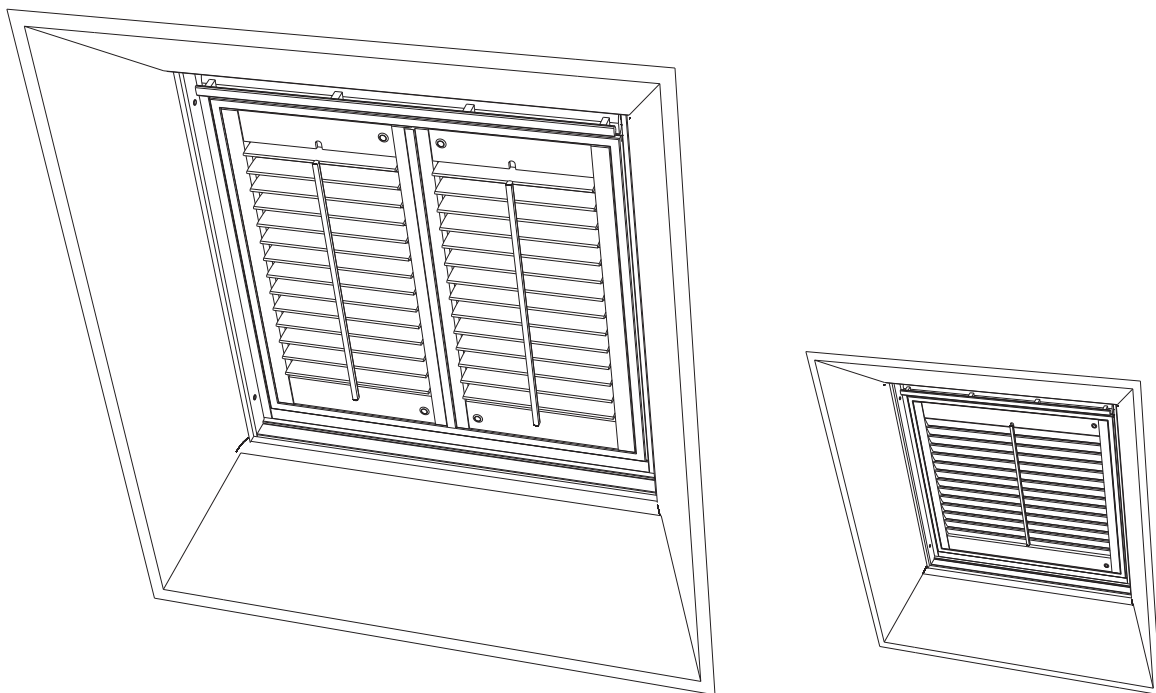

6 - 10x

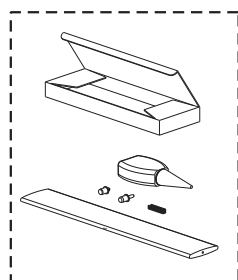

SERVICE PARTS

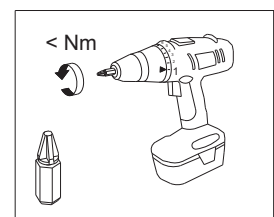
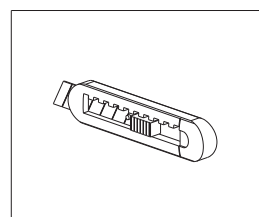
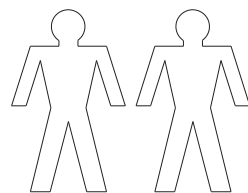

1

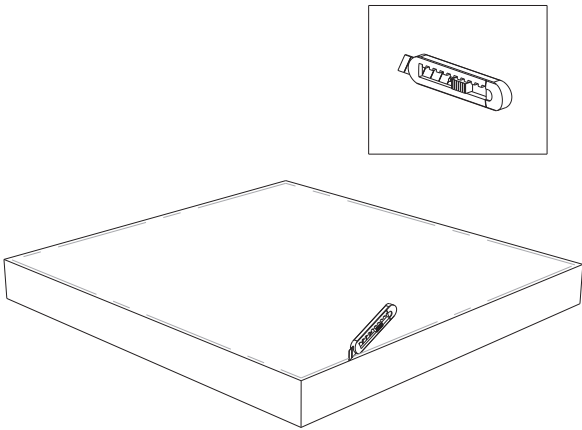

2

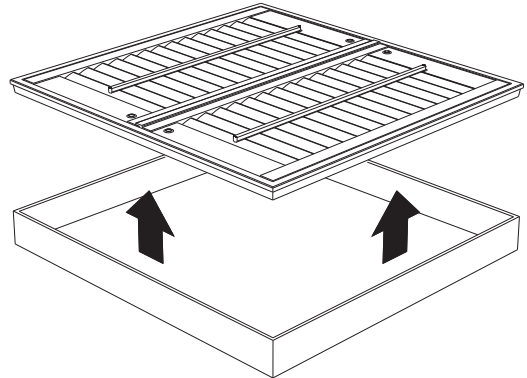

3

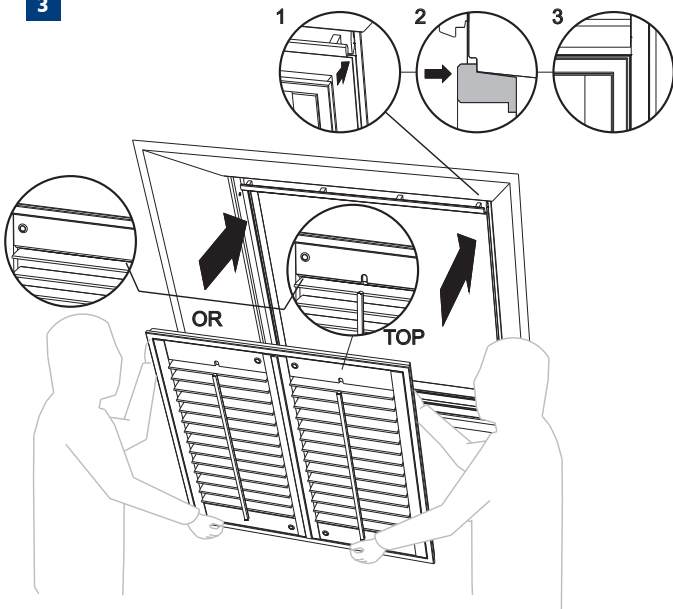

4

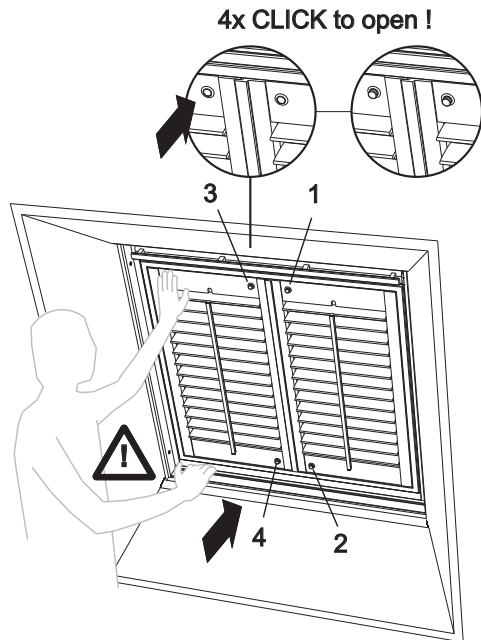

5

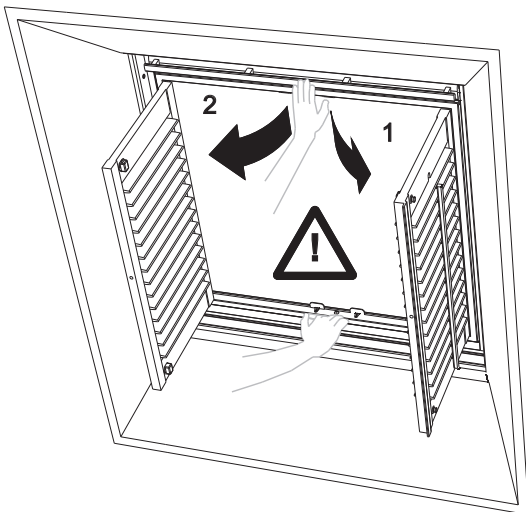

6

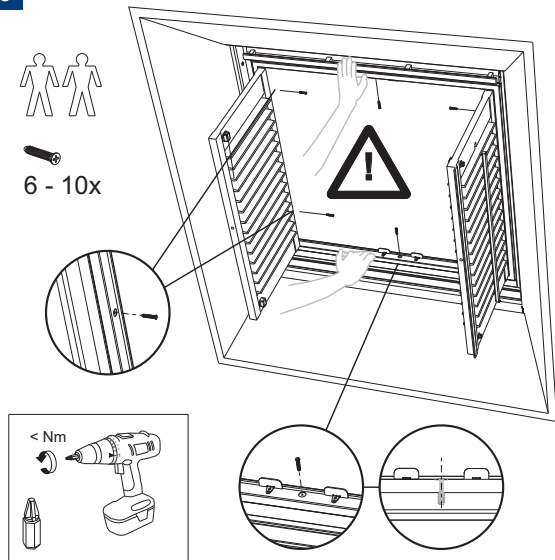

7

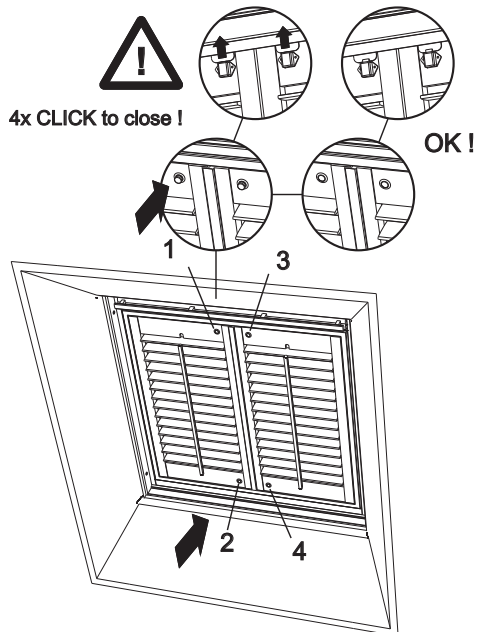

A

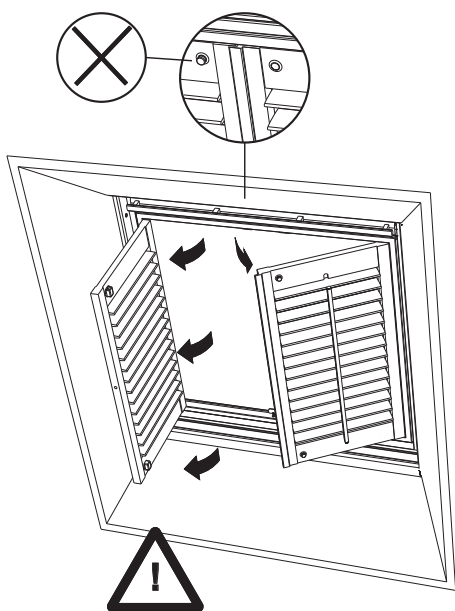

B

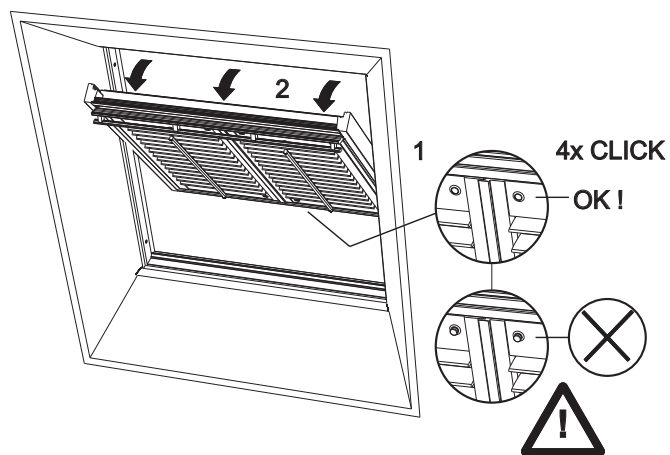

C

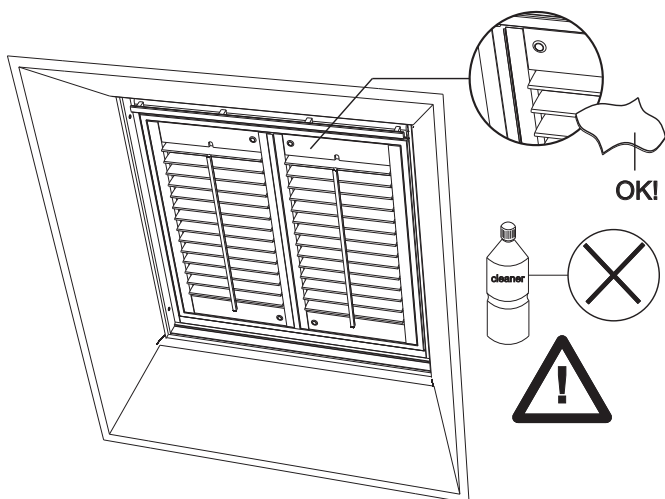

D

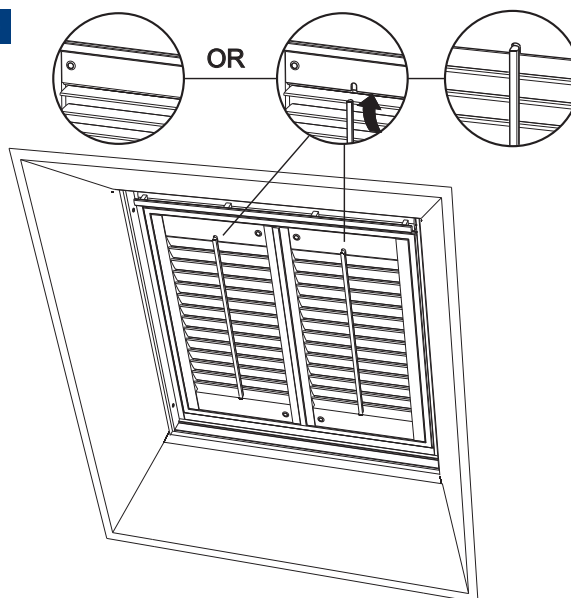

NL Onderdelen overzicht

Controleer na het openen van de verpakking of alle benodigde onderdelen aanwezig zijn.

LET OP: De service onderdelen worden bij de montage niet gebruikt!

Gereedschapsoverzicht

Zorg ervoor dat de aangegeven gereedschappen aanwezig zijn alvorens met de montage te beginnen.

Montagestappen

1. Snij de verpakking aan de rand van de bovenzijde voorzichtig open met een mes.
2. Verwijder de en neem de dakraamshutters met 2 personen uit de verpakking.
3. Plaats de shutter met de juiste zijde naar boven in het dakraam.
4. Tenminste één persoon houdt de shutter op zijn plaats en zorgt dat deze goed aansluit. De andere persoon drukt de push-buttons in de uit-stand (in de aangegeven volgorde) zodat de panelen geopend kunnen worden.
5. Open beide panelen.
6. Monteer de kruiskopschroeven in de bevestigingsgaten van het frame met een accuschroefmachine met een laag aandraaimoment. Draai de schroeven vast tot de aanslag, niet te los / te vast.
7. Druk de 4 push-buttons in (in de aangegeven volgorde) zodat de panelen op slot zitten.
 - A. Indien de push-buttons niet ingedrukt zijn kunnen de panelen openvallen. Controleer altijd goed of de push-buttons ingedrukt zijn!
 - B. Wanneer u het dakraam wilt openen controleer dan altijd of de panelen goed op slot zitten. Zo niet dan kunnen de panelen openvallen en dit kan leiden tot gevaarlijke situaties.
 - C. Maak de shutters nooit schoon met schoonmaakmiddel. Gebruik een stofdoek of een swiffer.
 - D. Om de lichtdoorlaat te beperken kunnen de lamellen omhoog geplaatst worden.

Troubleshooting

- Het frame staat hol waardoor er ongelijke naden ontstaan. Draai de schroeven wat vaster of losser.
- Het frame zit niet haaks in het dakraam. Draai de schroeven los, druk het frame naar onder of boven en draai de schroeven weer vast.

FR Contrôle du contenu de l'envoi

Après avoir ouvert l'emballage, vérifiez que toutes les pièces dont vous avez besoin pour le montage des volets intérieurs sur la fenêtre de toit sont bien présentes. ATTENTION : Le matériel destiné à l'entretien ne doit pas être utilisé pour le montage !

Outils nécessaires

Veillez à ce que vous disposiez des outils indiqués avant de commencer le montage des volets intérieurs.

Les différentes étapes du montage

1. À l'aide d'un cutter, découpez avec précaution la partie supérieure de l'emballage.
2. Retirez la partie découpée, puis, à deux personnes, sortez les volets intérieurs de l'emballage.
3. Insérez le volet intérieur dans la fenêtre de toit avec le bon côté vers le haut.
4. Au moins une personne doit maintenir le volet intérieur à sa place. Vérifiez que celui-ci est bien positionné. L'autre personne appuie sur les boutons presseurs en position 'sorti' (dans l'ordre indiqué) pour que les panneaux puissent s'ouvrir.
5. Ouvrez les deux panneaux.
6. Vissez les vis cruciformes dans les trous de fixation du châssis avec une visseuse à accu en la réglant à un couple de rotation peu élevé. Serrez les vis jusqu'au bruit de cliquet, ni trop serré, ni trop peu.
7. Appuyez sur les 4 boutons presseurs (dans l'ordre indiqué) pour verrouiller les panneaux.
 - A. Si les boutons presseurs ne sont pas enfoncés à fond, les panneaux peuvent s'ouvrir. Contrôlez toujours si les boutons presseurs sont bien enfoncés !
 - B. Avant d'ouvrir la fenêtre de toit, vérifiez toujours si les panneaux sont bien verrouillés. Si cela n'est pas le cas, les panneaux peuvent s'ouvrir et entraîner des situations dangereuses.
 - C. Ne nettoyez jamais les volets intérieurs avec des détergents. Utilisez un chiffon à poussières ou un essuie-meubles Swiffer.
 - D. On peut remonter les lamelles pour limiter l'entrée de la lumière.

Comment résoudre les problèmes

- Le châssis est gauchi et les jointures ne se s'ajustent pas parfaitement. Vissez plus fortement ou moins fortement les vis.
- Le châssis n'est pas à l'équerre dans la fenêtre de toit. Dévissez les vis, poussez le châssis vers le bas ou le haut et revissez les vis.

EN Parts summary

After opening the packaging, check that all necessary parts are present.

NOTE: Service parts are not used for first installation!

Summary of tools

Make sure that the specified tools are within reach before starting installation.

Step-by-step installation

1. Carefully cut the packaging open along the top edge, using a knife.
2. Remove the packaging and carefully take the roof window shutters from the packaging material. (this requires 2 people)
3. Place the shutter right-side up in the roof window.
4. At least one person should hold the shutter in position, making sure it fits tightly. The other person must press the pushbuttons into the unlocked position (in the specified order) so that the panels can be opened.
5. Open both panels.
6. Fit the cross-slotted screws into the attachment holes on the frame, using a power screwdriver with a low tightening torque. Tighten the screws as far as the end stop; not too tight/not too loose.
7. Press the 4 pushbuttons in (in the specified order) so that the panels are in locked position.
 - A. If the pushbuttons are not pressed, the panels can fall open. Always check carefully that the pushbuttons are pushed in!
 - B. If you wish to open the roof window, always check that the panels are carefully locked. If this is not the case, the panels can accidentally fall open which could result in dangerous situations.
 - C. Never clean the shutters using a cleaning agent. Use only a duster or Swiffer duster.
 - D. To restrict the amount of incident light, the louvers can be raised.

Troubleshooting

- The frame is not fitted straight, leading to uneven joins. Tighten or loosen the screws slightly.
- The frame is not fitted squarely in the window frame. Loosen the screws, push the frame up or down, and retighten the screws.

DE Zubehörteile

Überprüfen Sie nach dem Öffnen der Verpackung, ob alle benötigten Zubehörteile vorhanden sind.

BITTE BEACHTEN: Die Serviceteile werden bei der Montage nicht benötigt!

Werkzeug

Legen Sie das benötigte Werkzeug bereit, bevor Sie mit der Montage beginnen.

Montageschritte

1. Schneiden Sie die Verpackung mit einem Messer am oberen Verpackungsrand vorsichtig auf.
2. Entfernen Sie die Verpackung und entnehmen Sie die Dachfenster Fensterläden mit zwei Personen der Verpackung.
3. Setzen Sie die Fensterläden mit der richtigen Seite nach oben ins Dachfenster ein.
4. Mindestens eine Person hält die Fensterläden an ihrem Platz und sorgt dafür, dass dieser gut anschießt. Die andere Person drückt die Druckknöpfe in die Aus-Position (in der angezeigten Reihenfolge), sodass die Paneele geöffnet werden können.
5. Öffnen Sie beide Paneele.
6. Schrauben Sie die Kreuzschlitzschrauben mit einem Akku Bohrschrauber mit langsamem Anzugsmoment in die Bohrungen des Rahmens. Drehen Sie die Schrauben bis zum Anschlag fest; nicht zu locker / nicht zu fest.
7. Drücken Sie die 4 Druckknöpfe fest (in angezeigter Reihenfolge), sodass die Paneele verschlossen sind.
 - A. Bei nicht festgemachten Druckknöpfen können sich die Paneele öffnen. Vergewissern Sie sich immer, ob die Druckknöpfe festgedrückt sind!
 - B. Überprüfen Sie, wenn Sie das Dachfenster öffnen möchten, immer zuerst, ob die Paneele gut verschlossen sind. Andernfalls können sich die Paneele öffnen, was zu gefährlichen Situationen führen kann.
 - C. Reinigen Sie Ihre Fensterläden niemals mit Putzmitteln. Verwenden Sie ein Staubtuch oder einen Swiffer.
 - D. Der Lichteinfall kann verringert werden, indem die Lamellen nach oben verstellt werden.

Problemlösungen

- Der Rahmen wölbt sich und es entstehen ungleiche Nähte. Drehen Sie die Schrauben ein wenig fester oder loser.
- Der Rahmen sitzt nicht rechtwinklig im Dachfenster. Drehen Sie die Schrauben los, drücken Sie den Rahmen nach unten oder oben und drehen Sie die Schrauben wieder fest.